

第34回 とがし杯 争奪少年サッカー大会

兼 第34回 全日本少年サッカー大会山形県大会酒田地区予選会 要項

- 主催 酒田地区サッカー協会
- 主管 酒田地区サッカー協会第4種委員会
- 後援 酒田市教育委員会 酒田市スポーツ少年団 (有)とがしスポーツ
- 期日 平成22年5月29日(土) 予選リーグ
平成22年5月30日(日) 決勝トーナメント
- 会場 庄内空港緩衝緑地運動広場(2面)
- 参加資格 ①日本サッカー協会第4種登録されている選手で、単一チームで構成されていること。
②出場選手はスポーツ傷害保険等に加入していること。
- 参加料 5,000円
- 競技規則 ①平成22年度 日本サッカー協会競技規則による。
②選手交代はエントリー人数(18名)内であれば制限しない。また、交代して一度退いた競技者が交代要員となって再び出場できる自由な交代とする。
③試合球は皮革製手縫い4号球を使用し各チーム持ち寄りとする。
④シューズのスタッドは金属製を認めない。
⑤イエローカード2回(累積2回含)、レッドカードは次の1試合を出場停止とする。決勝日程に持ち越すものとする。
その他詳細については規律委員会において審議し当該チーム及び選手に通知する。
⑥ベンチは、ベンチ側からコートに向かって左側が若い番号とする。
- 競技方法 ①参加チームをA～Dの4ブロックに分け、各ブロックごとに予選リーグ戦を行う。
②予選リーグ各ブロックの第1位・及び第2位で決勝トーナメントを行う。
③試合時間は、予選リーグ及び決勝トーナメントともに40分とし、中間に5分間の休憩をとる。
④予選リーグのブロック順位決定は次による。
勝点(勝=3、敗=0、引分=1)・得失点差・総得点差・当該チーム勝者の順とし、それでも決しない場合はPK方式で決定する。ただし3チーム以上が全て同じ成績になった場合は、巴戦でのPK戦とし続けて2勝したチームが勝ち抜けるものとする。
⑤決勝トーナメントにおいて勝敗が決しない場合はPK方式で決定する。
⑥優勝・準優勝・第3位の各チームは、6月12日～13日・19日～20日に新庄地区で開催される、第34回全日本少年サッカー大会山形県大会への出場権を得る。
- 表彰 上位3チームとする。(優勝・準優勝・第3位)
- その他 ①大会におけるケガや事故等の責任は各チームに帰するものとする。
②監督会議を各日競技開始前(29日;午前8時～/30日;午前8時15分～)に行います。
③帯同審判制で行いますので、各チーム帯同審判の準備をお願いします。

開会式 29日/午前8時15分～(監督会議8時00分)

1. 会長 挨拶(酒田地区サッカー協会会長)
2. 優勝杯返還(琢成サッカースポーツ少年団)
3. 選手宣誓(若浜サッカースポーツ少年団)
4. 競技上の注意(4種審判委員長)

閉会式 30日/競技終了次第

1. 成績発表(4種事務局)
2. 表彰(酒田地区サッカー協会会長)
3. 会長 挨拶(酒田地区サッカー協会会長)
4. 大会講評(4種委員長)

第34回 とがし杯争奪少年サッカー大会

兼 第34回 全日本少年サッカー大会山形県大会 酒田地区予選大会

2010.5.29~5.30
庄内空港緩衝緑地G

組み合わせ(予選リーグ)

| Aブロック | 若 浜 | 浜 中 | 遊 佐 | 勝点 | 得 失 | 差 | 順位 |
|-------|-----|-----|-----|----|-----|---|----|
| ① 若 浜 | | | | | | | |
| ② 浜 中 | | | | | | | |
| ③ 遊 佐 | | | | | | | |

| Bブロック | 泉 | 港 南 | 平 田 | 勝点 | 得 失 | 差 | 順位 |
|-------|---|-----|-----|----|-----|---|----|
| ④ 泉 | | | | | | | |
| ⑤ 港 南 | | | | | | | |
| ⑥ 平 田 | | | | | | | |

| Cブロック | 松 山 | 宮野浦 | 富士見 | 勝点 | 得 失 | 差 | 順位 |
|-------|-----|-----|-----|----|-----|---|----|
| ⑦ 松 山 | | | | | | | |
| ⑧ 宮野浦 | | | | | | | |
| ⑨ 富士見 | | | | | | | |

| Dブロック | 十 坂 | 松 原 | 琢 成 | 勝点 | 得 失 | 差 | 順位 |
|-------|-----|-----|-----|----|-----|---|----|
| ⑩ 十 坂 | | | | | | | |
| ⑪ 松 原 | | | | | | | |
| ⑫ 琢 成 | | | | | | | |

競技日程(予選リーグ)

| 帯同審判 | 庄内空港緩衝緑地運動広場(Aコート) | 競技時間 | 庄内空港緩衝緑地運動広場(Bコート) | 帯同審判 |
|-----------|--------------------|---------------|--------------------|-----------|
| 泉 / 平 田 | ① 若 浜 (二) 浜 中 ② | 9:00 ~ 9:45 | ⑦ 松 山 (二) 宮野浦 ⑧ | 十 坂 / 琢 成 |
| 若 浜 / 浜 中 | ④ 泉 (二) 港 南 ⑤ | 9:55 ~ 10:40 | ⑩ 十 坂 (二) 松 原 ⑪ | 松 山 / 宮野浦 |
| 泉 / 港 南 | ② 浜 中 (二) 遊 佐 ③ | 10:50 ~ 11:35 | ⑧ 宮野浦 (二) 富士見 ⑨ | 十 坂 / 松 原 |
| 浜 中 / 遊 佐 | ⑤ 港 南 (二) 平 田 ⑥ | 11:45 ~ 12:30 | ⑪ 松 原 (二) 琢 成 ⑫ | 宮野浦 / 富士見 |
| 港 南 / 平 田 | ① 若 浜 (二) 遊 佐 ③ | 12:40 ~ 13:25 | ⑦ 松 山 (二) 富士見 ⑨ | 松 原 / 琢 成 |
| 若 浜 / 遊 佐 | ④ 泉 (二) 平 田 ⑥ | 13:35 ~ 14:20 | ⑩ 十 坂 (二) 琢 成 ⑫ | 松 山 / 富士見 |

決勝トーナメント組み合わせ

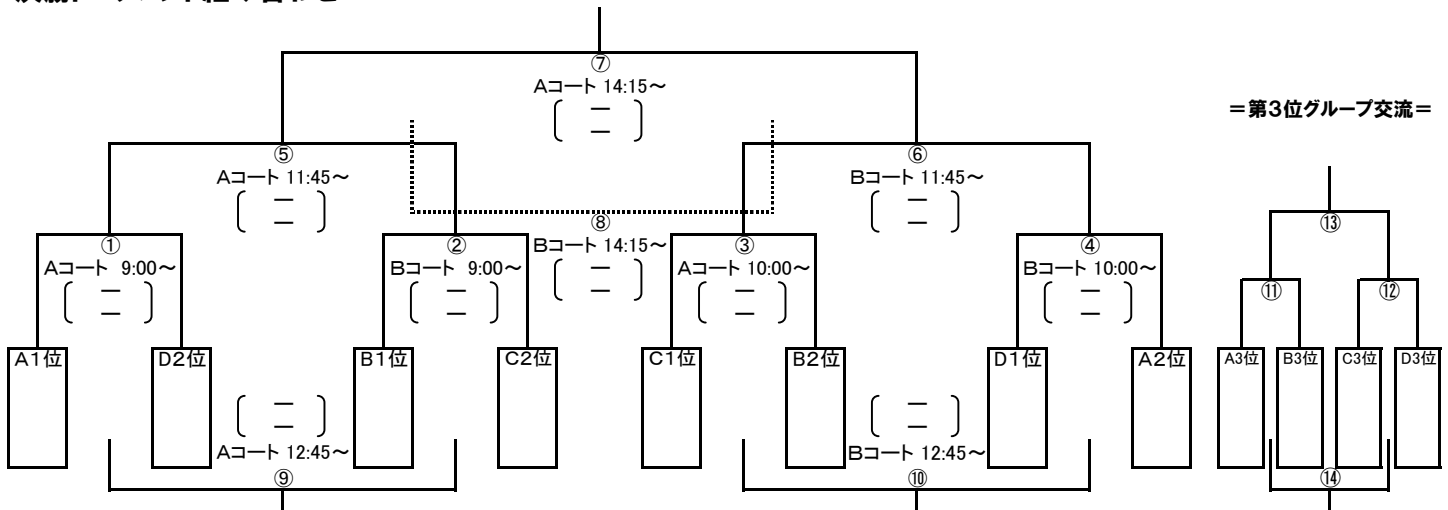

競技日程(決勝トーナメント) (※注意: 帯同審判欄の予選敗者割当は予選ブロック第3位チームになります)

| 帯同審判 | 庄内空港緩衝緑地運動広場(Aコート) | 競技時間 | 庄内空港緩衝緑地運動広場(Bコート) | 帯同審判 |
|------------------------|--------------------|------------------|--------------------|---------------------------|
| C1位 / B2位 予選敗者(A3位) | A1 (1) | D2 9:00 ~ 9:45 | B1 (2) | C2 D1位 / A2位 予選敗者(B3位) |
| A1位 / D2位 予選敗者(C3位) | C1 (3) | B2 10:00 ~ 10:45 | D1 (4) | A2 B1位 / C2位 予選敗者(D3位) |
| ①敗者 / ②敗者 | A3 (11) | B3 11:00 ~ 11:35 | C3 (12) | D3 ③敗者 / ④敗者 |
| A3位 / B3位 | ①勝 (5) | ②勝 11:45 ~ 12:30 | ③勝 (6) | ④勝 C3位 / D3位 |
| ①勝者 / ②勝者 | ①敗 (9) | ②敗 12:45 ~ 13:20 | ③敗 (10) | ④敗 ③勝者 / ④勝者 |
| ①敗者 / ②敗者 | ⑪勝 (13) | ⑫勝 13:30 ~ 14:05 | ⑪敗 (14) | ⑫敗 ③敗者 / ④敗者 |
| 酒田協会審判委員会 ⑪勝者 / ⑫勝者 | ⑤勝 (7) | ⑥勝 14:15 ~ 15:00 | ⑤敗 (8) | ⑥敗 酒田協会審判委員会 ⑪敗者 / ⑫敗者 |

第34回 とがし杯争奪少年サッカー大会 兼 全日本少年サッカー大会酒田地区予選会

平成22年 5月 7日(木)
浜田コミセン 19:00~

◇大会期日 平成22年5月29日(土)~30日(日)

◇会 場 庄内空港緩衝緑地運動広場(2面)

◇参加チーム及びエントリー数確認

| チーム名 | エントリー | 物品準備履歴 | チーム名 | エントリー | 物品準備履歴 | チーム名 | エントリー | 物品準備履歴 | チーム名 | エントリー | 物品準備履歴 |
|------|-------|------------------|------|-------|--------|------|-------|--------|------|-------|--------|
| 泉 | ○ | とがし杯 (開会式/搬入) | 松 陵 | 県リーグ | | 浜 中 | ○ | | 松 山 | ○ | |
| 一 條 | 不参加 | | 琢 成 | ○ | | 平 田 | ○ | | 宮野浦 | ○ | |
| 亀 城 | 県リーグ | | 十 坂 | ○ | | 富士見 | ○ | | 遊 佐 | ○ | |
| 港 南 | ○ | とがし杯 (閉会式/搬出) | 浜 田 | 県リーグ | | 松 原 | ○ | | 若 浜 | ○ | |

◇大会運営及び会場準備確認

| 5月29日~30日 | 担当者名 | 摘 要 |
|----------------|----------|--|
| 会場責任者 | 岡 部 信 之 | 4種副委員長 |
| 運営責任者 | 岡 部 信 之 | 4種副委員長 |
| 参加料(5,000円) | 佐 藤 徹 | 4種委員会会計 ※大会当日の開会式終了後まで大会本部へ納入下さい!! ※山形県協会4種運営負担金(5,000円)も併せて納入下さい!! |
| 会場設営(グラウンド) | 会場;空港緑地G | |
| ※ペイント使用 | 各 チーム | 27日 15時 30分から ※アテネススポーツ依頼(担当;岡 幸一) |
| ※予備日 | | ① 28日 15時 30分から ② 29日 6時 00分から |
| メジャー | 各 チーム | ※メジャー各チーム持参 ※各チーム協力できる方の派遣をお願い致します。 |
| ※石灰使用 | 使用なし | ***日 ***時 ***分から ※各チーム 名以上 |
| ラインカー | ***** | ラインカー **台 ※サッカー協会倉庫(菅原工務所資材置場内) |
| 石灰・メジャー | ***** | 石灰 **袋 ※メジャー各チーム持参 |
| 会場設営(本部等) | 会場;空港緑地G | |
| 会場準備(29日)集合 | 各 チーム | 29日 7時 30分から ※各チーム 1名以上 |
| ※監督会議(AM8:00) | | ※ペイント作業予定日に作業不可および未完了の場合 6時 00分集合!! |
| 会場準備(30日)集合 | 各 チーム | 30日 8時 00分から ※各チーム 1名以上 |
| ※監督会議(AM8:15) | | ※搬入搬出に際しては記載内容遵守(別記記載事項含)をお願い致します!! |
| (備品搬入/29日) | 泉 スポ 少 | ※搬入車両準備(会場へ協会倉庫内保管備品搬入) ※倉庫鍵は当番チーム借用! |
| 本部テント | (協会倉庫) | 協会テント1組 ※サッカー協会倉庫(菅原工務所資材置場内) |
| 机/イス(本部用) | (協会倉庫) | 机=2 イス=6 ※サッカー協会倉庫(菅原工務所資材置場内) |
| コーナーフラッグ | (協会倉庫) | 2セット ※協会倉庫内(フラッグアンカー=スポ少用1BOX=2セット入) |
| アシスタントレフリーフラッグ | 4種事務局 | 2セット ※4種委員会備品 |
| ゴールネット | (協会倉庫) | 2セット ※サッカー協会倉庫(菅原工務所資材置場内) |
| ゴール | (会場備品) | 2セット(会場備品) ※協会倉庫内(ゴールアンカー=スポ少用1BOX=2セット入) |
| ラインカー(石灰時) | (協会倉庫) | ラインカー **台 ※サッカー協会倉庫(菅原工務所資材置場内) |
| (備品搬出/30日) | 港南スポ少 | ※搬出車両準備(会場から協会倉庫内保管備品搬出) |
| 弁当(29日) | 4種委員長 | ※各チーム 2個 + 協会役員 合計 28個 |
| 弁当(30日) | 4種委員長 | ※各チーム 2個 + 協会役員 合計 28個 |
| 庶務関係 | | |
| 後援依頼(調整) | 4種委員長 | (有)とがしスポーツ |
| 表彰物品関係 | 4種会計 | トロフィー(優勝/準優勝/第3位) メダル ※前年度と同様! |
| プログラム作成印刷 | 4種事務局 | |
| 賞状作成印刷 | 4種事務局 | |
| 開会式(進行) | 泉 スポ 少 | ※ゴールアンカー(2セット)12本、コーナーフラッグ用アンカー(2セット)8本、及びハンマー1本は、スポ少用(明記)BOX内にセットされています。当番チームは、セット内容等を確認のうえ、BOXごと搬入をお願い致します。※返却の際もセット内容及び本数等を必ず確認後に返却をお願い致します。 |
| 閉会式(進行) | 港南スポ少 | |