



〈 実施要項 〉

1. 目的 本大会は、庄内地区サッカーチームによる庄内チャンピオンチームを決定する大会として、少年サッカーチームの交流と、サッカーを通して次世代を担う子どもたちの心身の健全育成、庄内米のPRを目的に実施する。
2. 主催 全国農業協同組合連合会山形県本部 (JA全農山形)
くまくん★のびのびカップ 少年サッカー大会実行委員会
3. 後援 コマツ・コーポレーション
4. 主管 酒田地区サッカー協会4種委員会・鶴岡地区サッカー協会4種委員会
5. 日時 2011年8月20日(土) 予選リーグ 8月21日(日) 決勝トーナメント
6. 会場 酒田市 庄内空港緩衝緑地運動広場
7. 参加資格 庄内地区にある少年サッカーチームで、スポーツ傷害保険に加入し、酒田地区サッカー協会・鶴岡地区サッカー協会に登録しており、単一チームで構成されていること。または、主催者が参加を認めたチームであること。
8. 競技規則
 - ① 8人制とする。チームの競技者のうち1人はゴールキーパーとする
 - ② (財)日本サッカー協会8人制サッカー競技規則による。
 - ③ コートの大きさは、横50M×縦68Mを基本とする。
 - ④ 選手登録は16名以内とし、交代要員及び交代の最大人数は8名とし、交代して退いた競技者が交代要員となって再び出場できる自由な交代とする。交代の回数は制限されない。
 - ⑤ 選手交代の手続きは、(財)日本サッカー協会8人制サッカー競技規則による。
 - ⑥ ゴールキーパーは、事前に主審に通告した上で試合の停止中に交代することができる。
 - ⑦ 試合中、不慮の事故等で選手が6名以下になった場合は試合中止(棄権)とする。
 - ⑧ 試合球は(財)日本サッカー協会公認4号球(検定球)を使用し各チーム持ち寄りとする。
 - ⑨ 暑熱下において、前後半中程に飲水タイムを採用する。
 - ⑩ ベンチには、エントリーメンバーの他3名とし、ベンチサイドでの応援は禁止とする。
 - ⑪ ベンチは、ベンチ側からコートに向かって左側が若い番号とする。
 - ⑫ 審判員は各チーム帯同審判員制とし、11人制競技規則での審判員数とする。
9. 警告・退場
 - ① 競技者が退場を命じられた場合は、その競技者のチームは交代要員の中から競技者を補充することができる。主審は競技者が補充されるまで試合を停止する。
 - ② 本大会で退場を命じられた競技者は、本大会の次の1試合に出場停止とする。
 - ③ 本大会の異なる試合において、警告を2回受けた競技者は、本大会の次の1試合に出場できない。累積の警告は本大会決勝日程に持ち越すものとする。
 - ④ その他詳細については規律委員会において審議し、当該チーム及び選手に通知する。
10. 競技者のユニフォーム
 - ① (財)日本サッカー協会「ユニフォーム規定」に従った正副のユニフォームを用意すること。
 - ② 背番号は1番から続き番号とする。
 - ③ フィールドプレーヤーがゴールキーパーを行う場合は、セカンドユニフォームかゴールキーパーのセカンドユニフォームを着用すること。(ビブスは不可)
11. 競技方法
 - ① 参加チームをA～Dの4ブロックに分け、各ブロックごとに予選リーグ戦を行う。
 - ② 予選リーグ各ブロックの第1位及び第2位で決勝トーナメントを行う。
 - ③ 試合時間は40分とし、ハーフタイムのインターバルは5分間とする。
 - ④ 予選リーグのブロック順位決定は次による。
勝点(勝=3、敗=0、引分=1)・得失点差・総得点差・当該チーム勝者の順とし、それでも決しない場合はPK方式(3人制)で決定する。但し、各予選ブロックで総当たり戦を実施しないため、当該ブロック内で勝点と同じになった場合は、得失点差の前に当該対戦チーム勝者を優先する。また、当該ブロックにおいて、3チーム以上が全て同じ成績になった場合は、巴戦でのPK戦(3人制)とし、続けて2勝したチームが勝ち抜けるものとする。
 - ⑤ 決勝トーナメントにおいて勝敗が決しない場合はPK方式(3人制)で決定する。
12. 表彰

優 勝	賞状、優勝トロフィー、ミニトロフィー、副賞
準優勝	賞状、準優勝トロフィー、副賞
第三位	賞状、第三位トロフィー、副賞
第四位	賞状、副賞
参加賞	オリジナルスポーツタオル
13. その他
 - ① 大会におけるケガ、事故等の責任は、チームに帰するものとする。

監督会議8/20(土) 8:00～ 開会式8/20(土) 8:20～庄内空港緩衝緑地運動広場

庄内ジュニアサッカーチャンピオンズリーグ (SJCL) 庄内米くまくん☆のびのびカップ 少年サッカー大会2011

〈ブロック編成〉

[Aブロック]

①	酒田 1位	松原サッカースポーツ少年団
②	酒田 2位	泉サッカースポーツ少年団
③	鶴岡 7位	致道サッカースポーツ少年団
④	鶴岡 8位	朝日サッカースポーツ少年団

[Bブロック]

⑤	酒田 3位	浜田サッカースポーツ少年団
⑥	酒田 4位	遊佐サッカースポーツ少年団
⑦	鶴岡 5位	鶴岡城北サッカースポーツ少年団
⑧	鶴岡 6位	いづみサッカースポーツ少年団

[Cブロック]

⑨	酒田 5位	亀城サッカースポーツ少年団
⑩	酒田 6位	琢成サッカースポーツ少年団
⑪	鶴岡 3位	FCアドバンス
⑫	鶴岡 4位	三川SCジュニア

[Dブロック]

⑬	酒田 7位	若浜サッカースポーツ少年団
⑭	酒田 8位	松山サッカースポーツ少年団
⑮	鶴岡 1位	峰栄サッカースポーツ少年団
⑯	鶴岡 2位	大山サッカースポーツ少年団

〈予選リーグ 日程・試合時間・審判割当表〉

8月20日	競技時間	庄内空港緩衝緑地運動広場(Aコート)		帯同審判
第1試合	9:00 ~ 9:45	<small>(酒田1位)</small> 松原サッカースポーツ少年団	<small>(鶴岡7位)</small> 致道サッカースポーツ少年団	⑤ 浜田 ⑦ 鶴岡城北
第2試合	9:50 ~ 10:35	<small>(酒田2位)</small> 泉サッカースポーツ少年団	<small>(鶴岡8位)</small> 朝日サッカースポーツ少年団	⑥ 遊佐 ⑧ いづみ
第3試合	10:40 ~ 11:25	<small>(酒田3位)</small> 浜田サッカースポーツ少年団	<small>(鶴岡5位)</small> 鶴岡城北サッカースポーツ少年団	① 松原 ③ 致道
第4試合	11:30 ~ 12:15	<small>(酒田4位)</small> 遊佐サッカースポーツ少年団	<small>(鶴岡6位)</small> いづみサッカースポーツ少年団	② 泉 ④ 朝日
第5試合	12:20 ~ 13:05	<small>(酒田1位)</small> 松原サッカースポーツ少年団	<small>(鶴岡8位)</small> 朝日サッカースポーツ少年団	⑤ 浜田 ⑧ いづみ
第6試合	13:10 ~ 13:55	<small>(酒田2位)</small> 泉サッカースポーツ少年団	<small>(鶴岡7位)</small> 致道サッカースポーツ少年団	⑥ 遊佐 ⑦ 鶴岡城北
第7試合	14:00 ~ 14:45	<small>(酒田3位)</small> 浜田サッカースポーツ少年団	<small>(鶴岡6位)</small> いづみサッカースポーツ少年団	① 松原 ④ 朝日
第8試合	14:50 ~ 15:35	<small>(酒田4位)</small> 遊佐サッカースポーツ少年団	<small>(鶴岡5位)</small> 鶴岡城北サッカースポーツ少年団	② 泉 ③ 致道

8月20日	競技時間	庄内空港緩衝緑地運動広場(Bコート)		帯同審判
第1試合	9:00 ~ 9:45	<small>(酒田5位)</small> 亀城サッカースポーツ少年団	<small>(鶴岡3位)</small> FCアドバンス	⑬ 若浜 ⑮ 峰栄
第2試合	9:50 ~ 10:35	<small>(酒田6位)</small> 琢成サッカースポーツ少年団	<small>(鶴岡4位)</small> 三川SCジュニア	⑭ 松山 ⑯ 大山
第3試合	10:40 ~ 11:25	<small>(酒田7位)</small> 若浜サッカースポーツ少年団	<small>(鶴岡1位)</small> 峰栄サッカースポーツ少年団	⑨ 亀城 ⑪ アドバンス
第4試合	11:30 ~ 12:15	<small>(酒田8位)</small> 松山サッカースポーツ少年団	<small>(鶴岡2位)</small> 大山サッカースポーツ少年団	⑩ 琢成 ⑫ 三川
第5試合	12:20 ~ 13:05	<small>(酒田5位)</small> 亀城サッカースポーツ少年団	<small>(鶴岡4位)</small> 三川SCジュニア	⑬ 若浜 ⑯ 大山
第6試合	13:10 ~ 13:55	<small>(酒田6位)</small> 琢成サッカースポーツ少年団	<small>(鶴岡3位)</small> FCアドバンス	⑭ 松山 ⑮ 峰栄
第7試合	14:00 ~ 14:45	<small>(酒田7位)</small> 若浜サッカースポーツ少年団	<small>(鶴岡2位)</small> 大山サッカースポーツ少年団	⑨ 亀城 ⑫ 三川
第8試合	14:50 ~ 15:35	<small>(酒田8位)</small> 松山サッカースポーツ少年団	<small>(鶴岡1位)</small> 峰栄サッカースポーツ少年団	⑩ 琢成 ⑪ アドバンス

庄内ジュニアサッカーチャンピオンズリーグ (SJCL) 庄内米くまくん☆のびのびカップ 少年サッカー大会2011

〈決勝トーナメント 組合せ・試合時間・審判割当表〉

決 勝 トーナメント	庄内空港緩衝緑地運動広場(Aコート)	競技時間	庄内空港緩衝緑地運動広場(Bコート)
第1試合	(A1位) () (C2位) C1位 / A2位	10:00 ~ 10:45 帯同審判	(B1位) () (D2位) D1位 / B2位
第2試合	(C1位) () (A2位) A1位 / C2位	10:50 ~ 11:35 帯同審判	(D1位) () (B2位) B1位 / D2位
第3試合	A①勝者 () B①勝者 協会4種審判委員会	12:30 ~ 13:15 帯同審判	A②勝者 () B②勝者 協会4種審判委員会
第4試合	A①敗者 () B①敗者 A①勝者 / B①勝者	13:20 ~ 14:05 帯同審判	A②敗者 () B②敗者 A②勝者 / B②勝者
第5試合	A③勝者 () B③勝者 協会4種審判委員会	14:10 ~ 14:55 帯同審判	A③敗者 () B③敗者 協会4種審判委員会

優勝: []

第2位: []
第3位: []
第4位: []

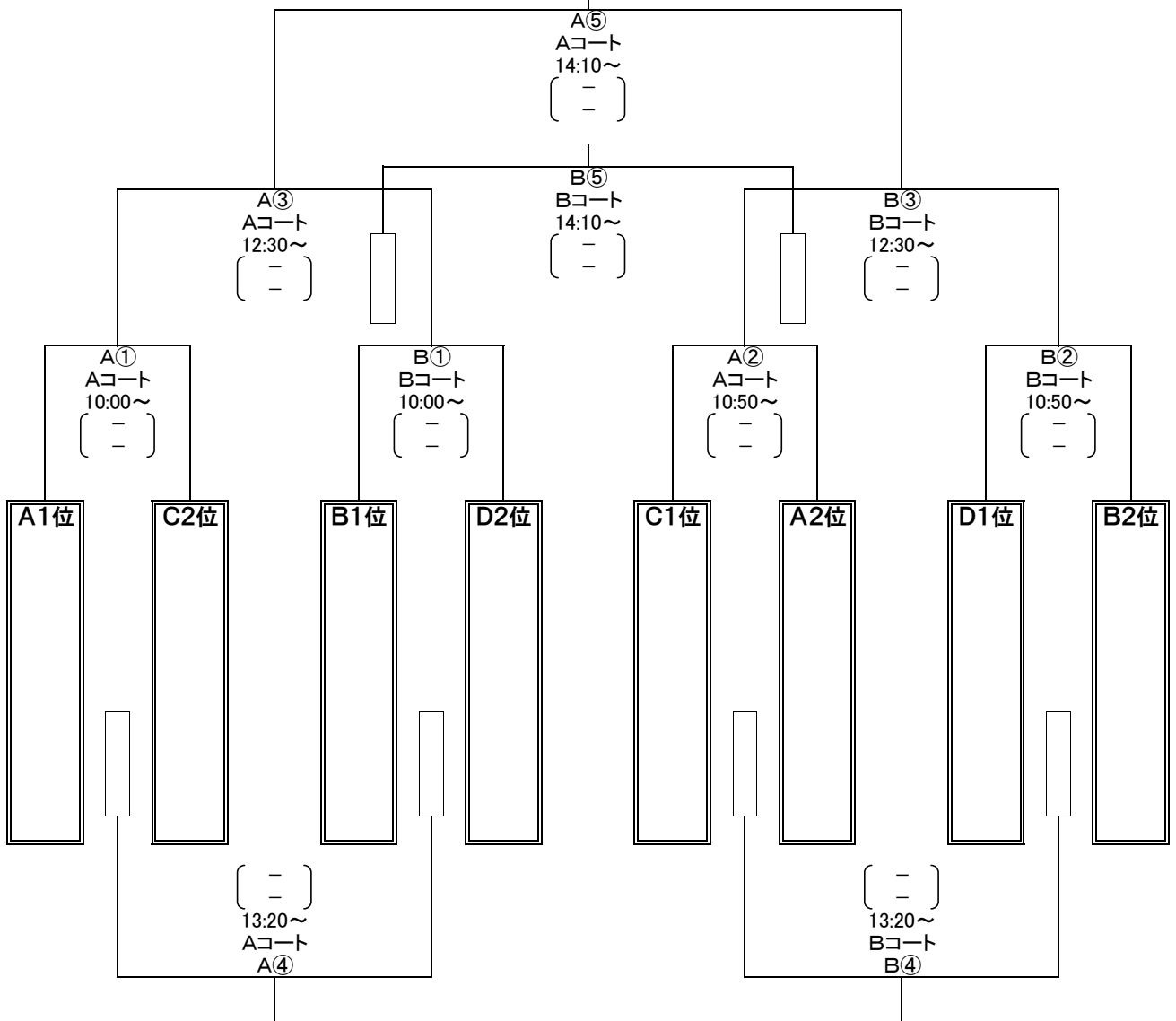

くまくん☆のびのびカップ 少年サッカー大会 2011

平成23年8月2日(火)
浜田コミセン 19:00～

◇大会期日 平成23年8月20日(土)～21日(日)

◇会 場 庄内空港緩衝緑地運動広場(2面)

◇参加チーム及びエントリー確認

チーム名	出場権	物品準備履歴	チーム名	出場権	物品準備履歴	チーム名	エントリー	物品準備履歴	チーム名	出場権	物品準備履歴
泉	②		松 陵	***		浜 中	***	新入大会 (搬入/開会式)	松 山	⑧	4年生大会 (搬出/閉会式)
一 條	***		琢 成	⑥	くまくんカップ (搬出/閉会式)	平 田	***	新入大会 (搬出/閉会式)	宮野浦	***	4年生大会 (搬入/開会式)
亀 城	⑤		十 坂	***		富士見	***	本部大会 (搬出/閉会式)	遊 佐	④	とがし杯 (搬出/閉会式)
港 南	***		浜 田	③	くまくんカップ (搬入/開会式)	松 原	①	本部大会 (搬入/開会式)	若 浜	⑦	とがし杯 (搬入/開会式)

◇大会運営及び会場準備確認

※施設内の車両走行は最徐行での走行厳守!! (別紙資料遵守!!)

8月20日～21日	担当者名	摘 要
会場責任者	岡 部 信 之	4種委員長
運営責任者	岡 部 信 之	4種委員長 ※不在時＝涌井覚雄(4種副委員長)
参加料(無料)	*****	
会場設営(グラウンド)	会場,空港緑地G	
※ペイント使用	アテネススポーツ	※アテネススポーツ依頼 (依頼;岡 幸一)
<ピッチ=68m×50m>		※アテネススポーツにて全面作業!!(各チーム協力派遣なくなりました!)
※石灰使用	使用なし	*** 日 *** 時 *** 分から ※各チーム ** 名以上
ラインカー	*****	ラインカー ** 台 ※サッカー協会倉庫(菅原工務所資材置場内)
石灰・メジャー	*****	石灰 ** 袋 ※メジャー各チーム持参
石灰・メジャー		石灰 袋 ※メジャー各チーム持参
会場設営(本部等)	会場,空港緑地G	
会場準備(20日)集合	出場各チーム	20 日 7 時 30 分から ※出場各チーム 2 名以上
※監督会議(AM8:00)		
会場準備(21日)集合	出場各チーム	21 日 9 時 00 分から ※出場各チーム 2 名以上
※監督会議(AM9:15)		
		※搬入搬出に際しては記載内容遵守(別記記載事項含)でお願い致します!!
(備品搬入/20日)	浜田スポ少	※搬入車両準備(会場へ協会倉庫内保管備品搬)※倉庫鍵は当番チーム借用!
本部テント	(協会倉庫)	協会テント1組 ※サッカー協会倉庫(菅原工務所資材置場内)
机/イス(本部用)	(協会倉庫)	机=2 イス=10 ※サッカー協会倉庫(菅原工務所資材置場内)
コーナーフラッグ	(協会倉庫)	2セット ※協会倉庫内(フラッグアンカー=スポ少用1BOX = 2セット入)
アシスタントレフリーフラッグ	4種事務局	2セット(11人制審判) ※4種委員会備品
ゴールネット	(協会倉庫)	2セット ※サッカー協会倉庫(菅原工務所資材置場内)
ゴール	(会場備品)	2セット(会場備品) ※協会倉庫内(ゴールアンカー=スポ少用1BOX = 2セット入)
ラインカー(石灰時)	(協会倉庫)	ラインカー ** 台 ※サッカー協会倉庫(菅原工務所資材置場内)
(備品搬出/21日)	琢成スポ少	※搬出車両準備(会場から協会倉庫内保管備品搬出)
弁当(20日)	JA全農	※各チーム 2 個 + 協会役員5 合計 37 個
弁当(21日)	JA全農	※各チーム 2 個 + 協会役員5 合計 37 個
庶務関係		
表彰物品関係	JA全農	
賞状作成印刷	JA全農	
プログラム作成印刷	JA全農	
		※ゴールアンカー(2セット)12本、コーナーフラッグ用アンカー(2セット)8本、及びハンマー1本は、スポ少用(明記)BOX内にセットされています。 当番チームは、セット内容等を確認のうえ、BOXごと搬入をお願い致します。 ※返却の際もセット内容及び本数等を必ず確認後に返却をお願い致します。
開会式(進行)	浜田スポ少	
閉会式(進行)	琢成スポ少	

庄内空港緩衝緑地運動広場 (施設使用遵守案内図)

**外周園路は一方通行!!
最徐行(10km/h以下)!!**

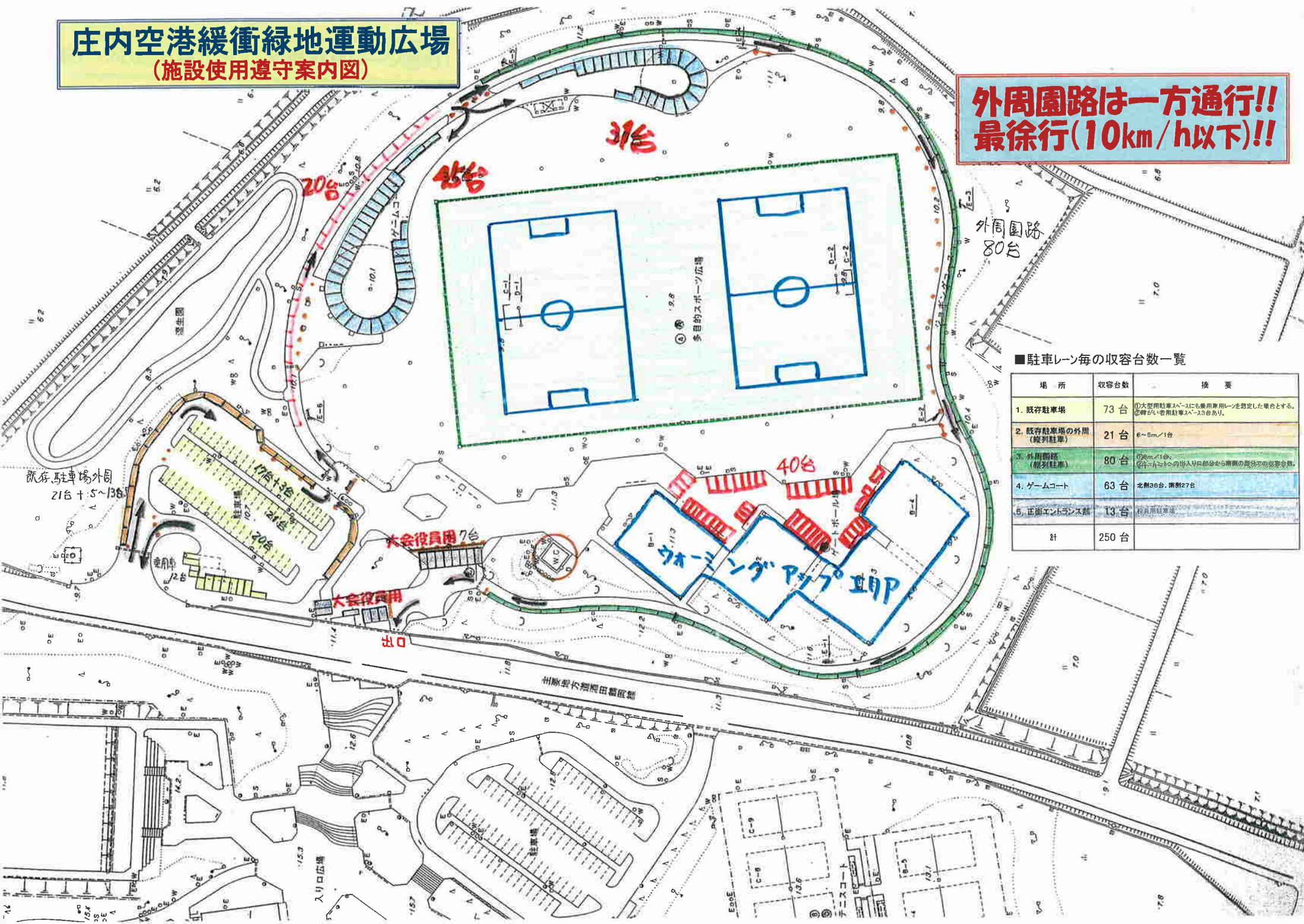

■ 駐車レーン毎の収容台数一覧

場所	収容台数	概要
1. 既存駐車場	73台	①大型用駐車スペースにも専用レーンを想定した場合作。②軽が専用駐車スペースあり。
2. 既存駐車場の外周(縦列駐車)	21台	6~5m/1台
3. 外周園路(縦列駐車)	80台	①8m/1台、②7~4.5mの出入り口部から南側の園路での収容台数。
4. ゲームコート	63台	北側36台、南側27台
5. 正面エントランス部	13台	役員用駐車場
計	250台	

既存駐車場外周
21台 + 5~13台

大会役員用

出口

庄内空港緩衝緑地運動広場

入り口広場