

酒田地区フットサル大会(4種室内サッカー大会)監督会議資料

平成24年1月16日(月)
浜田コミセン 19:00～

◇エントリー数確認

部門 団体名	高学年	低学年	ママさん	物品準備履歴	部門 団体名	高学年	低学年	ママさん	物品準備履歴	部門 団体名	高学年	低学年	ママさん	物品準備履歴	
泉	3	3	1	Sakata CUP (搬入/開会式)	十坂	1	1	1	チビリンピック (搬入)	松山	1	2	1	4年生大会 (搬出/閉会式)	
一條	2	1	0		浜田	1	1	1	くまくんカップ (搬入/開会式)	宮野浦	1	3	1	4年生大会 (搬入/開会式)	
亀城	2	2	1	チビリンピック (搬出)	浜中	1	2	1	新人大会 (搬入/開会式)	遊佐	2	2	1	とがし杯 (搬出/閉会式)	
港南	1	3	1	ライオンズ旗 (搬出/閉会式)	平田	2	2	1	新人大会 (搬出/閉会式)	若浜	2	2	1	Sakata CUP とがし杯	
松陵	1	1	1	ライオンズ旗 (搬入/開会式)	富士見	2	3	1	本大会 (搬出/閉会式)	legare (U-12)					
琢成	2	2	1	くまくんカップ (搬出/閉会式)	松原	2	2	1	本大会 (搬入/開会式)						
小計	11	12	5	28	小計	9	11	6	26	小計	6	9	4	19	
											合計	26	32	15	73

◇大会期日(日程)

予選; 平成24年 **2月25日(土)**

決勝; 平成24年 **2月26日(日)**

※施設借用申請については仮申請のため各種別委員会で本申請(申込)必要!

国体記念体育館(大アリーナ) ※施設借用時間(予約状況)
国体記念体育館(小アリーナ) AM 9時～PM 9時
国体記念体育館(大アリーナ) ※施設借用時間(予約状況)
国体記念体育館(小アリーナ) AM 9時～PM 9時

◇競技方法及び組み合わせ抽選

別紙、組み合わせ及び競技日程表のとおり

◇開会式 **25日 午前 8時30分～(進行: 一條)** ※閉会式/決勝日程終了次第

<開会式> 1.挨拶(会長) 2.優勝杯返還(高:松陵・低:浜田) 3.選手宣誓(港南) 4.競技上の注意(4種審判委員長)

<閉会式> 1.成績発表(4種事務局) 2.表彰 3.挨拶(会長) (進行: 一條)

◇運営確認 **25日 午前 8時45分～**

(監督等会議) **26日 午前 8時30分～**

※開会式終了次第、競技規則等の確認を行いますので、帯同審判担当者は本部前に集合下さい!

◇参加料 **2,000円(1チーム)** **※大会初日第1試合開始(9:00)前までに大会本部へ納入下さい。**

◇準備関係 **※会場準備については各団体2名(メジャー持参)のご協力をお願いします。**

会場準備(2月25日)	午前8時00分から	国体記念体育館(大アリーナ/小アリーナ)	
ゴール	3組(体育館外保管)	ゴールネット	3組(体育館器具庫保管)
ラインテープ(直線用)	9巻 発注(事務局)	ラインテープ(曲線用)	9巻 発注(事務局)
弁当(@ 円)	36個 発注(委員長)		
※ラインテープ1面数量目安=直線用3巻/曲線用3巻/その他(センター・PK・コーナー)			
会場準備(2月26日)	午前8時30分から	国体記念体育館(大アリーナ/小アリーナ)	
ゴール	3組(体育館外保管)	ゴールネット	3組(体育館器具個保管)
ラインテープ(直線用)	1巻 発注(事務局)	ラインテープ(曲線用)	1巻 発注(事務局)
弁当(@ 円)	36個 発注(委員長)		

◇その他確認事項

1) 競技規則及び大会使用球

別紙、競技規則確認事項(統一確認事項)のとおり **※帯同審判担当者への周知をお願いします!**

☆事務連絡☆

各団体数チームエントリーの状況から、各団体の対戦時間等においては、出来るだけ対戦時間帯重複が無いよう配慮した日程配置で作成しております。帯同審判割当てについては、基本的に自試合終了後の割当て配置となりますが、当該団体対戦時に帯同審判配置と重複箇所による審判割当て箇所(コート)の移動も、出来るだけ少ないように配慮した関係から、通常のブロック対戦順を変更した箇所もあります事ご了承下さい。

なお該当対戦配置箇所だけでなく、帯同審判割当て箇所も確認いただき、配置に遺漏のないようお願い致します。

※インフルエンザ等による出場辞退(棄権)等がある場合、事務局まで情報提供をお願いします。(事前把握時)

平成23年度 酒田地区フットサル(室内サッカー)大会 (スポ少高学年の部/スポ少低学年の部/スポ少ママさんの部)

◇期 日 平成24年2月25日(土)～26日(日) 開会式:25日(午前8時30分～)

◇会 場 酒田市国体記念体育館(大アリーナ)

◇主 管 酒田地区サッカー協会4種委員会

[25日]〈高学年の部〉予選リーグ組合せ

Aフットサル 琢成 遊佐 亀城 松原

Bフットサル 遊佐 泉 亀城 浜 中

Cフットサル 富士見 琢成 平田

Dフットサル 泉 平田 港南

Eフットサル 若 浜 十 坂 宮野浦

Fフットサル 一 條 浜 田 松原

Gフットサル 若 浜 泉 松山

Hフットサル 松 陵 一 條 富士見

[25日]〈低学年の部〉予選リーグ組合せ

aフットサル 港 南 富士見 宮野浦 泉

bフットサル 宮野浦 十 坂 遊佐 琢成

cフットサル 松原 宮野浦 松山 泉

dフットサル 平田 亀城 遊佐 泉

eフットサル 浜 中 松原 富士見 若 浜

fフットサル 亀城 平田 琢成 松陵

gフットサル 富士見 松山 若 浜 港南

hフットサル 港南 浜 田 浜 中 一 條

[26日]〈ママさんの部〉予選リーグ組合せ

Aフットサル 琢成 宮野浦 十 坂 浜 田

Bフットサル 富士見 平田 港南 浜 中

Cフットサル 松 陵 松原 松山 若 浜

Dフットサル 泉 亀城 遊佐

〈ママさんの部〉決勝トーナメント [26日]

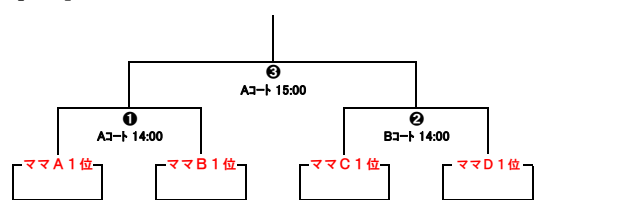

〈高学年の部〉決勝トーナメント

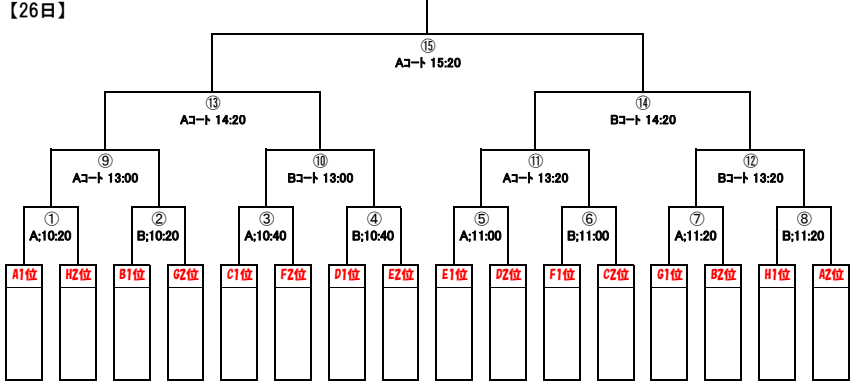

〈低学年の部〉決勝トーナメント

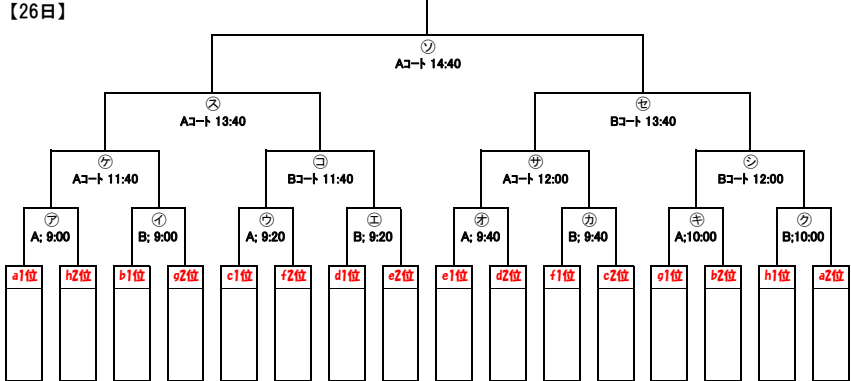

〈予選競技日程〉 ※帯同審判はチームに1名(エントリー同数)準備し対戦と審判割重複時も審判割優先に協力をお願いします。

予選競技日程表: No. 時間 部門 帯同審判 Aコート対戦 Bコート対戦 Cコート対戦

〈決勝競技日程〉 ※帯同審判割当て時以外も対戦重複チームに交代等の協力をお願いします。(※予選結果により重複時等)

決勝競技日程表: No. 時間 部門 帯同審判 Aコート対戦 Bコート対戦 Cコート対戦

◇主 催 酒田地区サッカー協会 ◇期 日 平成24年2月25日(土) 予選リーグ ◇会場準備 午前8時00分～(2名/メジャー持参)

◇競技規則 (財)日本サッカー協会「フットサル競技規則」に準ずる。但し一部競技規則については監督会議時確認事項を適用。(※別紙統一事項を帯同審判担当者へ周知!)

◇競技規則確認事項(4種運営部門統一確認事項)

[2012.01.16 監督会議より]

(審判委員会協議取り纏め含む)

第1条 ピッチ(競技規則に準ずる)

※ハーフタイム時のベンチ交替については、競技規則に関するQ&Aに基づき実施する。

第2条 ボール(競技規則に準ずる)

※今大会使用球は、各チーム持ち寄りとし、高学年の部は一般共通の通常球を使用、低学年の部はジュニア用軽量球を使用する。また、ママさんの部については高学年の部同様に一般共通の通常球を使用する。

第3条 競技者の数(競技規則に準ずる)

※交代要員はエントリー内であれば制限しない。(※重複出場無き厳守)

※低学年選手が高学年の部への出場は認めるが、この場合低学年の部へ出場(高低重複)は出来ない。

第4条 競技者の用具(競技規則に準ずる)

※原則としてユニフォーム着用(ユニフォーム規定遵守)であるが、予選日程については、各団体複数エントリーを考慮しビブス等の着用も認めるものとする。但し、各部門(ママさん除く)決勝日程においては競技規則に準ずる。

※シューズについては、体育館シューズ(底が白又は紺色のもの)を用いること。底が黒い物やスパイク等は使用不可とする。

第5条 主審及び第2審判(競技規則に準ずる)

第6条 副審(第3審判及びタイムキーパー)

※エントリーチーム多数による大会運営並びに全日程(予選日程及び決勝日程)ランニングタイムでの競技運営の関係から原則的に配置しない。

第7条 試合時間(競技規則に準ずる)

※各部門の全日程において、7分-2分-7分のランニングタイムとし、タイムアウトは適用しない。

第8条 プレーの開始及び再開(競技規則に準ずる)

※キックオフからは、直接得点することができない。

第9条 ボールインプレー及びボールアウトオブプレー(競技規則に準ずる)

第10条 得点の方法(競技規則に準ずる)

第11条 オフサイド(競技規則に準ずる)

第12条 ファウルと不正行為 ※第3種以下の競技規則の適用(通達)事項あり!!(別項参照)

1)反則と不正行為の中でも特に「チャージ関係」において、例年担当レフリーの判定基準がマチマチである事から問題となっているが、競技規則を遵守し的確なジャッジをお願いする。

◇注釈 あくまでも「不用意に、無謀に、あるいは過剰な力でチャージした」と主審が判断した場合においてであることを理解されたい。(審判委員会より)

2)累積ファウル

※大会運営の関係から、累積ファウル条文を適用しない。但し反則及び不正行為を繰り返す者については、第12条に基づき警告及び退場処分の的確なジャッジをお願いする。

3)ゴールキーパーへのバックパスについては、フットサル競技規則は採用せず、11人制での競技規則のみを適用する。(※選手育成等目的)

4)ゴールキーパーの4秒ルールの適用は、フットサル競技規則に準ずる。

・自身のハーフ内で、4秒を超えてボールを手や腕、または足でコントロールすることは違反。

5)退場を命じられた選手は、大会期間中の次の1試合に出場することができない。その後の処置については大会規律委員会において決定する。また、大会期間中に警告が2回になった選手は次の1試合の出場を停止する。(パーモントカップ県大会要項を準用)

第13条 フリーキック(競技規則に準ずる)

※留意点 1) 4秒ルールの適用(違反時=相手チームの間接フリーキック) 2) 5m以上離す(守備側)

第14条 ペナルティキック(競技規則に準ずる)

第15条 キックイン(競技規則に準ずる)

※留意点 1) 4秒ルールの適用 2) 5m以上離す(守備側)

3) ボール静止の有無及び位置(ライン上・ピッチ外 25 cm以内)、キックイン時の立ち足の位置

※違反時は相手のキックインで再開(インプレーにならなかつた場合やり直しもあるので注意!!)

(補足)ボールがピッチに入らなかつた場合、キックインが正しい進め方に従って行われたのであれば、チームはキックインを同じ位置から再び行う。チームにキックインを再び行う準備ができたなら、4秒カウントは一度停止されたところから再開される。キックインが正しい進め方に従って行われなかつた場合、相手チームがキックインを行う。

第16条 ゴールクリアランス(一部酒田地区4種特別ルール/その他は競技規則に準ずる)

※酒田地区4種特別ルール

ゴールキーパーがインプレー中にボールをキャッチした場合は、全て第17条のゴールクリアランス(手で投げる/キック禁止)と同様とする。キックで開始の場合は、ゴールクリアランスからやり直す。

※H21年度大会より酒田地区4種特別ルールとして採用する

※留意点 1) 4秒ルールの適用(違反時=相手チームの間接フリーキック)

2) ゴールクリアランスからボールが直接ペナルティエリア外に投げ出されなかった場合、ゴールクリアランスは再び行われるが、4秒のカウントはリセットされず、ゴールキーパーがゴールクリアランスの準備ができてから続けてカウントされる。

3) その他、ゴールクリアランス関連で、競技規則の改正等があるので通達等を熟読下さい。

※第3種以下の競技規則の適用(通達)事項あり!!(別項参照)

第17条 コーナーキック(競技規則に準ずる)

※留意点 1) 4秒ルールの適用(違反時=相手ゴールクリアランス) 2) 5m以上離す(守備側)

※進め方及びボールの位置に関するその他の違反に対して、キックは再び行われる。

違反がキックを行うチームの競技者によって犯された場合、4秒のカウントはリセットされずキッカーがキックの準備ができてから続けてカウントされる。

◇ その他競技規則留意点

第8条(プレーの開始及び再開)

自分のペナルティエリア内で与えられた守備側チームのフリーキックは、ペナルティエリア内の任意の地点から行う。

相手のペナルティエリア内で与えられた攻撃側チームの間接フリーキックは、違反の起きた地点に最も近いペナルティエリアライン上から行う。

ペナルティエリア内でプレーを一時的に停止したあとに試合を再開するドロップボールは、プレーを停止した時にボールのあった場所に最も近いペナルティエリアライン上の地点で行う。

◇ 第3種以下の競技会におけるフットサル競技規則の適用について(抜粋)

第12条(ファウルと不正行為)

ゴールキーパーが手で投げた後、または足で蹴った後、ボールが競技者に触れるかプレーされる、あるいはピッチ面に触れる前にハーフウェーラインを越えたときは、相手側チームに間接フリーキックを与える。間接フリーキックは、ハーフウェーライン上の任意の地点から行われる。

【山形県サッカー協会審判委員会 通達 2010.09.08 より】

◎ゴールキーパーがインプレー中の足でのボールの扱いは

※以下の事例の場合は「罰則なし」

- ・手からボールを離したあと蹴った(4秒以内)。そのボールが一度自軍のピッチに触れ相手ピッチに入った。
- ・ゴールキーパーが自軍より直接グランダー(ゴロ)でシュートした。
- ・ゴールキーパーがドロップキックしたボールが一度自軍のピッチに触れ相手ピッチに入った。

※以下の事例の場合は「罰則あり/任意の地点より相手チームの間接フリーキックで再開」

- ・手からボールを離し蹴った(4秒以内)。そのボールが誰にも触れず直接(ノーバウンド)相手ピッチに入った。
- ・ゴールキーパーが自軍より直接シュートした。(ノーバウンドで相手ピッチに入った)
- ・ゴールキーパーがパントキックやドロップキックしたボールが誰にも触れず直接(ノーバウンド)相手ピッチに入った。

第16条(ゴールクリアランス)

ゴールクリアランスされた後、ボールが競技者に触れるかプレーさせる、あるいはピッチ面に触れる前にハーフウェーラインを越えたときは、相手側チームに間接フリーキックを与える。間接フリーキックは、ハーフウェーライン上の任意の地点から行われる。

以上

大会当日帯同審判予定者への周知をお願いいたします。
(※フットサル競技規則 2011/2012 も熟読し担当下さい!)